

RNA – GL- SARJAN LINEAARITÄRYTTIMET

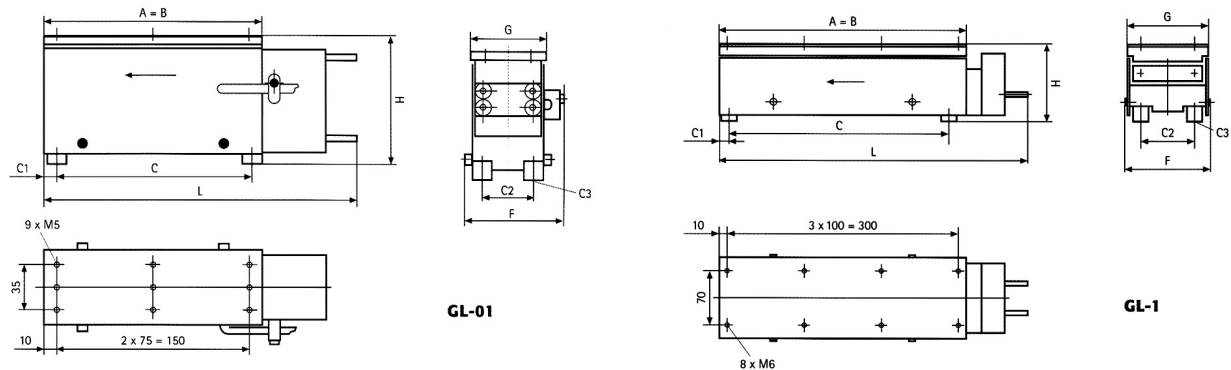

- RNA:n GL- sarjan lineaarisyöttimissä on vaakatasossa olevat jouset toisin kuin useissa malleissa, joissa ne ovat perinteisesti pystyssä.
- Tästä johtuen liike on liukuvaa, eikä heittävää, kuten yleensä lineaarisyöttimissä.
- Pehmeän ja hellävaraisen menetelmän vuoksi GL- sarja soveltuukin erityisen hyvin ohuiden osien kuljettamiseen.



Tyyppi	GL-01	GL-1
A Täryttimen ylämitta	170	320
B Vastamassan pituus	170	320
C Kiinnitysmitta	152	285
C1	10	12,5
C2	40	70
C3	4 x M4	4 x M6
F, Kokonaisleveys	ca. 78	117
G Täryttimen yläleveys	58	105
H Kokonaiskorkeus	100 +/-2	100 +/-2
L Kokonaispituus	ca. 245	ca. 410
Täry-yksikön paino	3,8 kg	8,5 kg
Lineaarin maksimikuorma	3 kg	5 kg
Maksimi radan pituus	400	600
Virran syöttö	0,55 (A)	0,87 (A)
Suojausluokka	IP54	IP54
Värähtelytaajuus	100 Hz	100 Hz
Yhdyskaapelin pituus (säätimelle)	1400	1400